

# INSTRUKCJA OBSŁUGI

L-392 i 393

## **UWAGI I OSTRZEŻENIA**

1. Gdy maszyna jest w ruchu zachowaj szczególną ostrożność - szczególnie pilnie obserwuj ruch igły.
2. ZAWSZE wyłączaj zasilanie maszyny przy zmianie: igły, stopki dociskowej, szpulki lub jakiegokolwiek innej części.
3. Nie kładź niczego na pedale (w przeciwnym razie maszyna będzie działać nieregularnie, poza tym może to spowodować także przegrzanie silnika maszyny).
4. Maksymalna dopuszczalna moc żarówki to 15 watów.
5. Przy pierwszym użyciu maszyny: umieść skrawek zużytego materiału pod stopkę dociskową, po czym na kilka minut uruchom maszynę bez nici. Jeżeli wycieknie trochę oleju - wyczyść go.

## SPIS TREŚCI

### **CZĘŚĆ I WPROWADZENIE**

Nazwy części .....4

### **CZĘŚĆ II PRZYGOTOWANIE DO SZYCIA**

Podłączanie maszyny do zasilania .....6  
Pedał / Lampka .....7  
Wysuwany stolik (pojemnik na akcesoria).....8  
Regulacja docisku .....9  
Opuszczanie ząbków .....10  
Zdejmowanie i zakładanie stopki dociskowej ..11  
Zmiana igieł .....12  
Karta nici i igieł .....13  
Zakładanie i zdejmowanie obsadki szpulki ....14  
Nawijanie szpulki .....15  
Nawlekanie obsadki szpulki .....16  
Nawlekanie maszyny .....17  
Wyciąganie nici od igły .....18  
Regulowanie naprężenia nici od igły .....19  
Szerokość ściegów zygzakowych .....20  
Pokrętło wyboru ściegów .....20  
Pokrętło długości ściegów .....20

### **CZĘŚĆ III SZYCIE PODSTAWOWE**

Szycie ściegiem prostym .....21  
Zmiana kierunku szycia .....22  
Szycie ściegiem zygzakowym .....22

### **CZĘŚĆ IV ŚCIEGI UŻYTKOWE**

Obrzucanie / Ścieg obrębiający .....23  
Ścieg trykotowy/ Ścieg potrójny .....24  
Obrzucanie dziurek .....25  
Przyszywanie guzików .....27  
Przyszywanie zamków .....28  
Obrębianie kryte.....29  
Zakładka .....30  
Wiązanka .....31  
Ścieg łączący .....32

### **CZĘŚĆ V ŚCIEGI DEKORACYJNE**

Ścieg elastyczny .....33  
Ścieg muszelkowy .....33  
Ścieg piórkowy .....34  
Wzory ściegów ozdobnych .....35  
Wzory ściegów elastycznych .....35

### **CZĘŚĆ VI KONSERWACJA MASZINY**

Zdejmowanie i zakładanie bębena .....36  
Czyszczenie ząbków .....37  
Naprężenie paska napędowego.....37  
Oliwienie maszyny .....38  
**ROZWIĄZYWANIE PROBLEMÓW .....39**

# WPROWADZENIE

## NAZWY CZĘŚCI

1. Dźwignia szycia wstecz
2. Pokrętko długości ściegów
3. Pokrętko wyboru ściegów
4. Blokada nawijacza szpulki
5. Nawijacz szpulki
6. Trzpień na szpulkę
7. Pokrętko ściegów zygzakowych
8. Pokrywa wierzchnia
9. Prowadnica nici dla nawijacza szpulki
10. Szarpak
11. Regulator docisku stopki
12. Prowadnica nici
13. Pokrętko naprężenia nici
14. Pokrywa boczna
15. Uchwyt sprężyny
16. Przycinarka do nici
17. Płytko ściegowa
18. Wysuwany stolik (pojemnik na akcesoria)
19. Wysuwana płytko

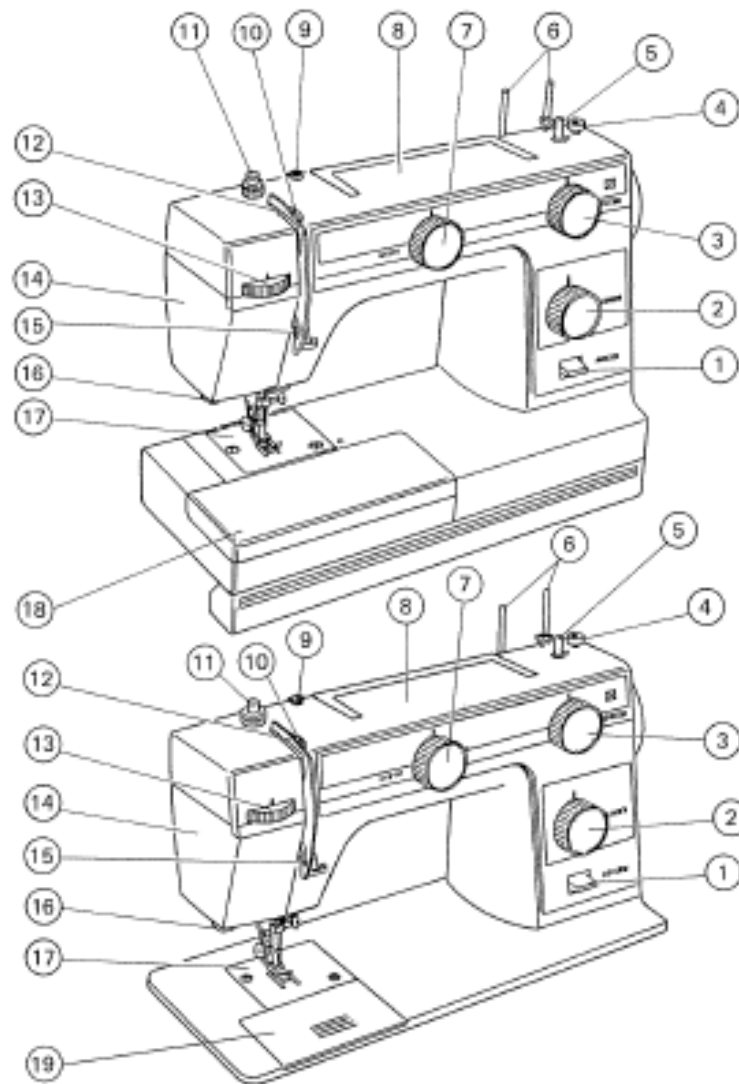

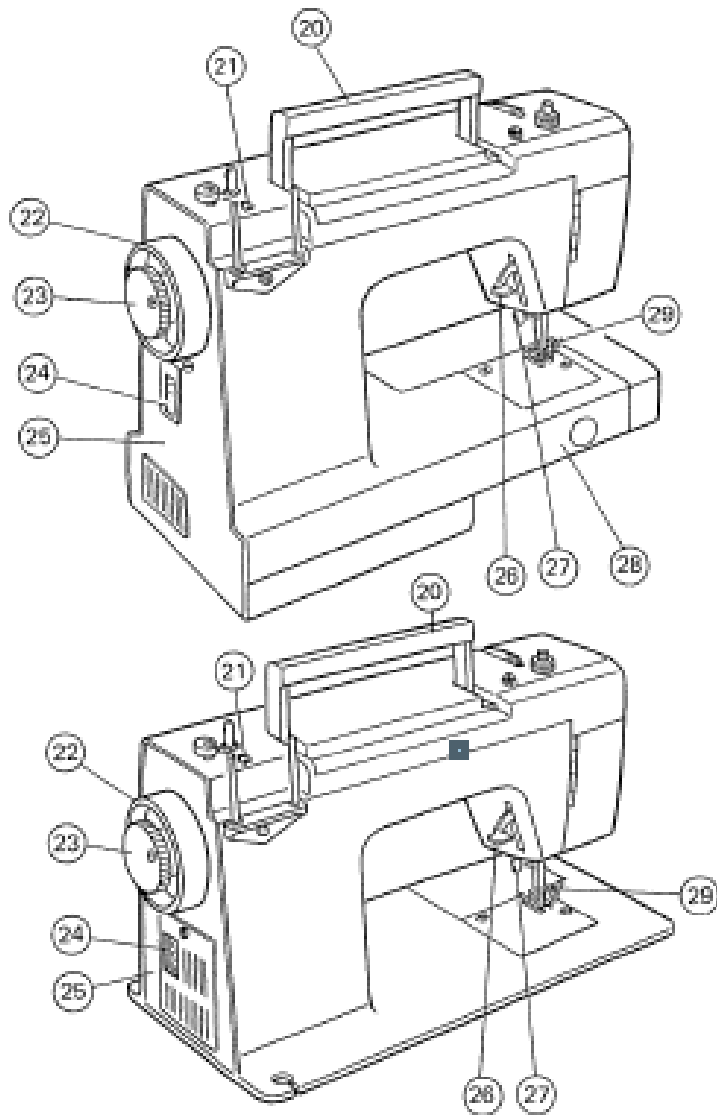

- 20. Uchwyt do transportu
- 21. Prowadnica nici
- 22. Koło napędowe
- 23. Dźwignia zatrzymania
- 24. Gniazdko maszyny
- 25. Pokrywa boczna
- 26. Dźwignia podnoszenia stopki
- 27. Śruba zaciskowa stopki
- 28. Wole ramię
- 29. Stopka dociskowa

# PRZYGOTOWANIE DO SZYCIA

## Podłączanie maszyny do zasilania

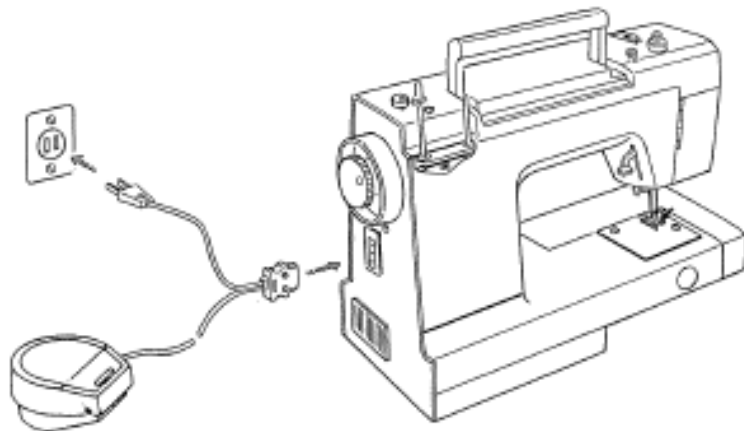

Przed podłączeniem maszyny do zasilania upewnij się, że zasilanie w gniazdku jest odpowiednie dla maszyny.

Podłącz kable - jeden do gniazdka maszyny, drugi do gniazdka zasilającego.

## Umieszczanie trzpieni

Trzpienie są osobno spakowane, aby nie uległy zniszczeniu podczas transportu. Aby je umieścić - przy pomocy śrubokręta ustaw i przymocuj je w odpowiednim miejscu (patrz rysunek obok).

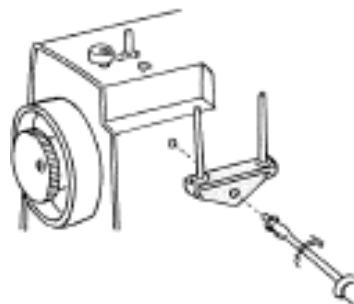

## Pedał

Prędkość szycia wyznaczana jest przez pedał - im mocniej jest on naciskany, tym maszyna szybciej pracuje.

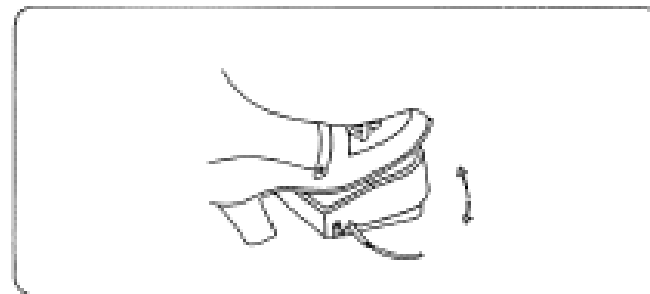

## Lampka

Lampka jest umieszczona za pokrywą czołową.

- (A) Aby zdjąć - odkręć  
Aby umieścić - zakręć
- (B) Aby zdjąć - popchnij i przekręć w lewo  
Aby umieścić - popchnij i przekręć w prawo

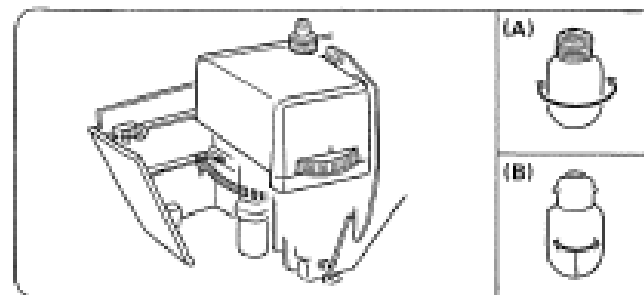

## **Wysuwany stolik (pojemnik na akcesoria)**

Wysuwany stolik pozwala na stworzenie dodatkowej przestrzeni szycia. Można również go zdjąć w celu w szycia okrągłych materiałów (tzw. wolne ramie)

Aby szyc zaokrąglone materiały (tzw. wolne ramie)

Wyciągnij wysuwany stolik z maszyny (patrz rysunek)

Zakładanie stolika

Popchnij wysuwany stolik do maszyny aż ten zablokuje się w zatrzaskach

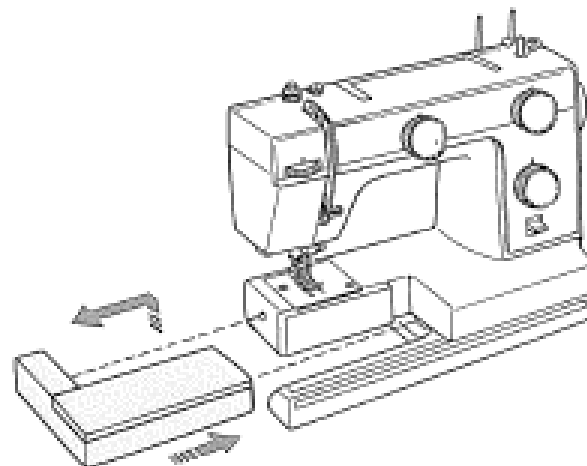

## **Pojemnik na akcesoria**

Akcesoria do szycia są zwyczajowo umieszczane pod wysuwany stolikiem.

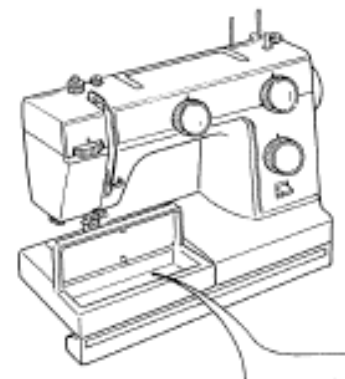



## Regulator docisku

Aby zwiększyć docisk - naciśnij regulator do miejsca, w którym uzyskany zostanie odpowiedni docisk.

Aby zmniejszyć docisk - naciśnij obwódkę, wtedy przycisk "podskoczy" do najwyższej pozycji.

### Ustawianie pozycji docisku

Dla normalnego szycia przycisk docisku powinien być wciśnięty na wysokości względem najwyższej pozycji.

Dla szycia delikatnych materiałów syntetycznych - należy ustawić przycisk na ok. 1/4 od najwyższej pozycji.

Dla szycia grubych i ciężkich materiałów - wciśnij przycisk do końca.

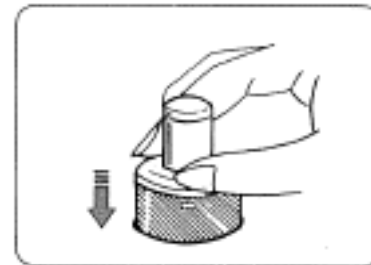
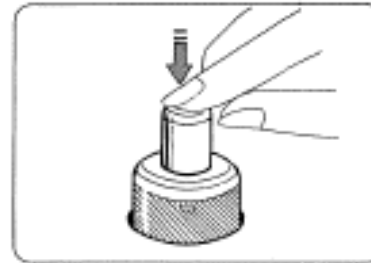

## Opuszczanie ząbków

Dźwignia opuszczania ząbków umieszczona jest przy bębnieku.

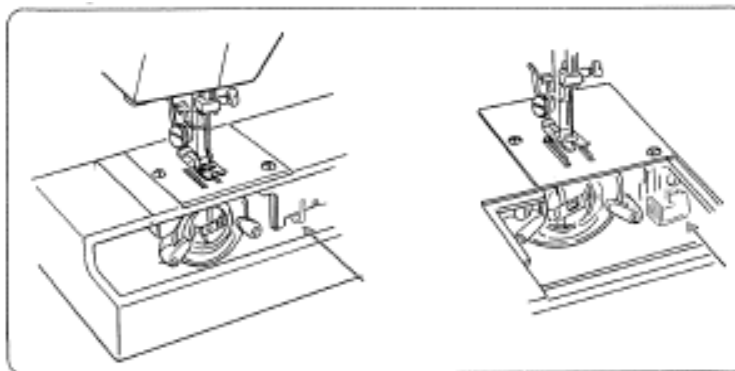

Aby podnieść ząbki wciśnij dźwignię i przesuń ją w lewo (patrz rysunek obok).

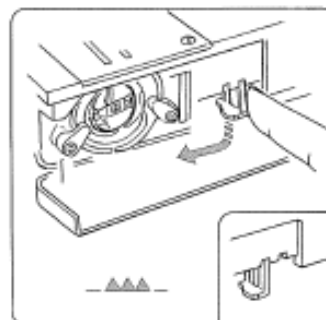

Aby opuścić ząbki wciśnij dźwignię i przesuń ją w prawo (patrz rysunek obok).

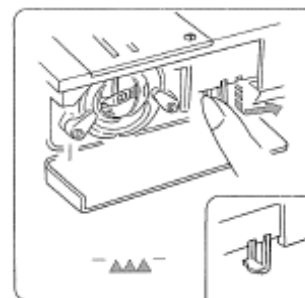

## Zdejmowanie i zakładanie stopki dociskowej

### Wypinanie stopki

Obróć kołem napędowym do siebie tak, by igła znalazła się w najwyższej pozycji.  
Podnieś stopkę.

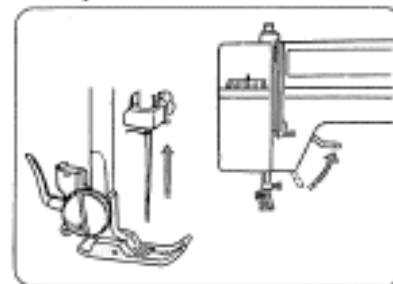

Naciśnij na dźwignię z tyłu uchwytu stopki. Wówczas stopka się wypnie.

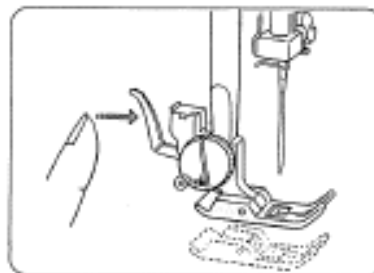

### Zakładanie stopki

Do zakładania stopki ustaw regulator docisku tak, by był on maksymalnie wciśnięty.  
Ustaw stopkę tak, aby bolec znajdował się dokładnie pod zagłębieniem na stopce. Teraz obniż stopkę tak, by zatrzasnęła się w miejscu.

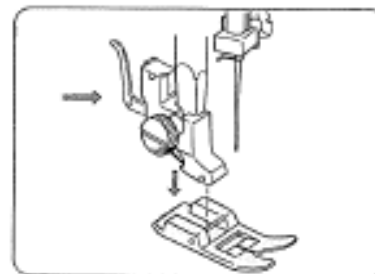

## Wymiana igieł

Obróć kołem napędowym do siebie tak, by igła znalazła się w najwyższej pozycji.  
Podnieś stopkę.

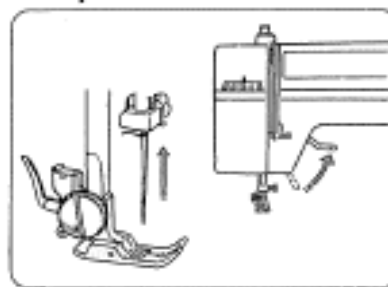

Poluzuj śrubę zaciskową przy igle obracając ją do siebie.

Wyjmij igłę z zacisku.

Wstaw nową igłę w zacisk (płaską stroną od siebie).

Przy wstawianiu igły do zacisku popchnij ją tak daleko jak się da, po czym przykręć śrubę śrubokrętem.

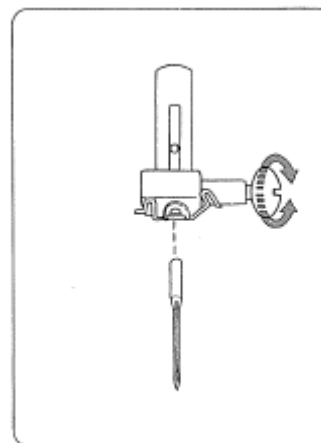

\* Regularnie sprawdzaj czy igła nie ma zakrzywień lub wygięć.

Pamiętaj, że przyczyną uszkodzeń szytego materiału (zwłaszcza delikatnego) jak np. szarpnięcia czy pętle - są najczęściej niesprawne igły.

## Karta nici i igieł

	<b>Materiał</b>	<b>Nici</b>	<b>Rozmiar igły</b>
Lekki	krepdeszyn, woal, batyst, organdyna, żorzeta, tykot	delikatna jedwabna delikatna bawełniana delikatna-syntetyk delikatna bawełniana pokryta poliestrem	9 lub 11
Średni	len, bawełna, pika, serża, dżersej, perkal	jedwabna #50 bawełniana #50-80 syntetyczna #50-60 bawełniana pokryta poliestrem	11 lub 14
Ciężki	denim, tweed, gabardyna, draperia	jedwabna #50 bawełniana #40-50 syntetyczna #40-50 bawełniana pokryta poliestrem	14 lub 16

Ogólnie delikatne nici i igły są używane do szycia cienkich materiałów, zaś grubsze nici i igły - do materiałów grubszych.

Zawsze wykonaj testowe szwy na skrawku aktualnie szyczego materiału.

Używaj tej samej nici tak do igły jak i do szpulki.

Do szycia bardzo cienkich materiałów używaj igły **ZAKOŃCZONEJ NA NIEBIESKO**. Dzięki temu ściegi nie będą przeskakiwać.

Pod bardzo cienki materiał możesz podłożyć kartkę papieru - zapobiegnie to rozdarciu materiału.

## Zdejmowanie i zakładanie obsadki szpulki

Otwórz pokrywę bębna lub zdejmij płytkę.

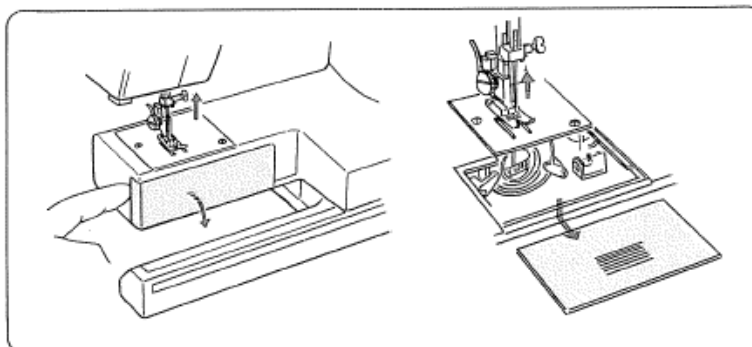

Podnieś igłę obracając kołem napędowym do siebie.

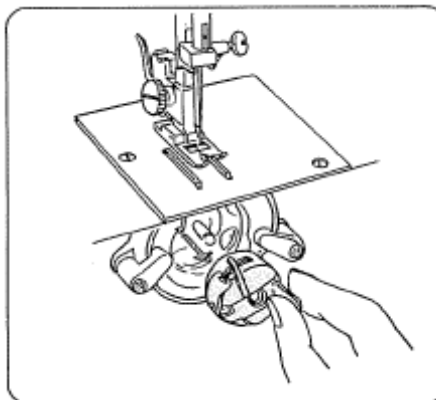

Wymij obsadkę szpulki pociągając za zatrzask.

Przy umieszczaniu obsadki wstaw rożek do zagłębienia w bębnie.

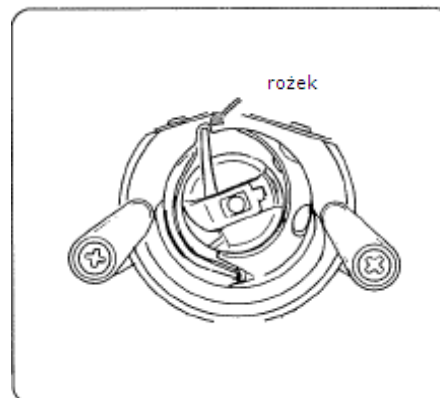

## Nawijanie szpulki

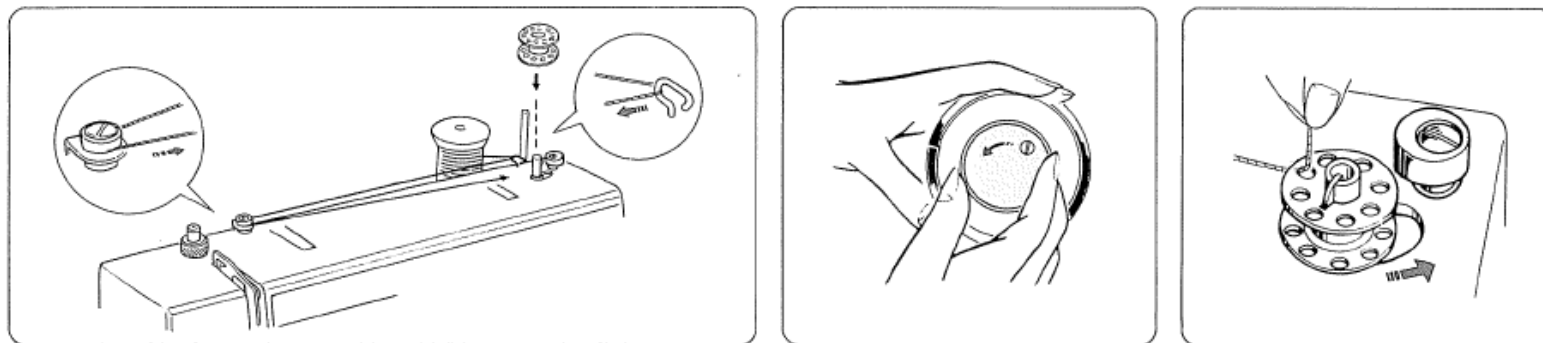

Wyciągnij nić ze szpulki. Przeprowadź nić przez prowadnice na wierzchu maszyny. Przeprowadź nić przez prowadnicę przy nawijaczu. Przeciągnij nić przez otwór w szpulce - od wewnątrz na zewnątrz. Połóż szpulkę na nawijaczu i pociągnij ją w prawo.

Trzymając lewą ręką na kole napędowym, prawą ręką przesuń blokadę szpulki do siebie.

Przytrzymaj wolny koniec nici ręką i naciśnij pedał. Zatrzymaj maszynę kiedy na szpulkę nawinie się kilka warstw nici i odetnij koniec nici blisko otworu w szpulce.

Ponownie naciśnij pedał. Kiedy szpulka będzie całkowicie nawinięta - maszyna zatrzyma się automatycznie.

Przesuń nawijacz szpulki do jego początkowego położenia , przesuwając go w lewo. Następnie przytnij nici oraz przykręć blokadę, by powstał zacisk.

## Nawlekanie obsadki szpulki

- 1) Umieść szpulkę w obsadce. Upewnij się, że nić odwija się w kierunku wskazanym na rysunku obok.

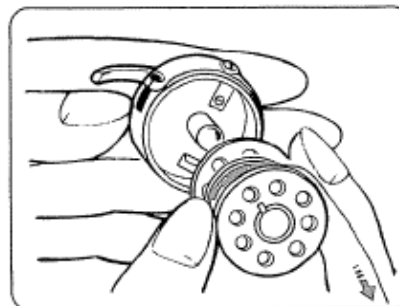

- 2) Przeciągnij nić przez otwór w obsadce.

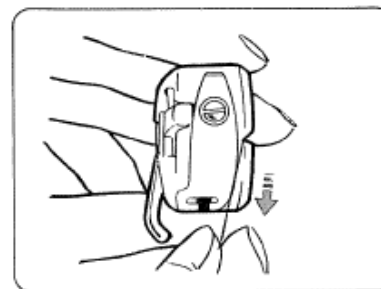

- 3) Przeprowadź nić pod sprężyną oraz przez ucho.

\* Zostaw około 10 cm wolnej nici.

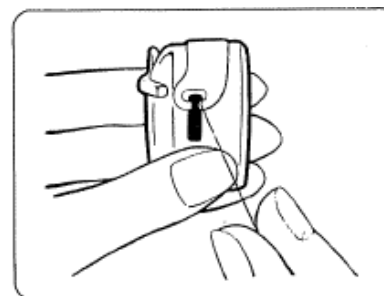



## Nawlekanie maszyny

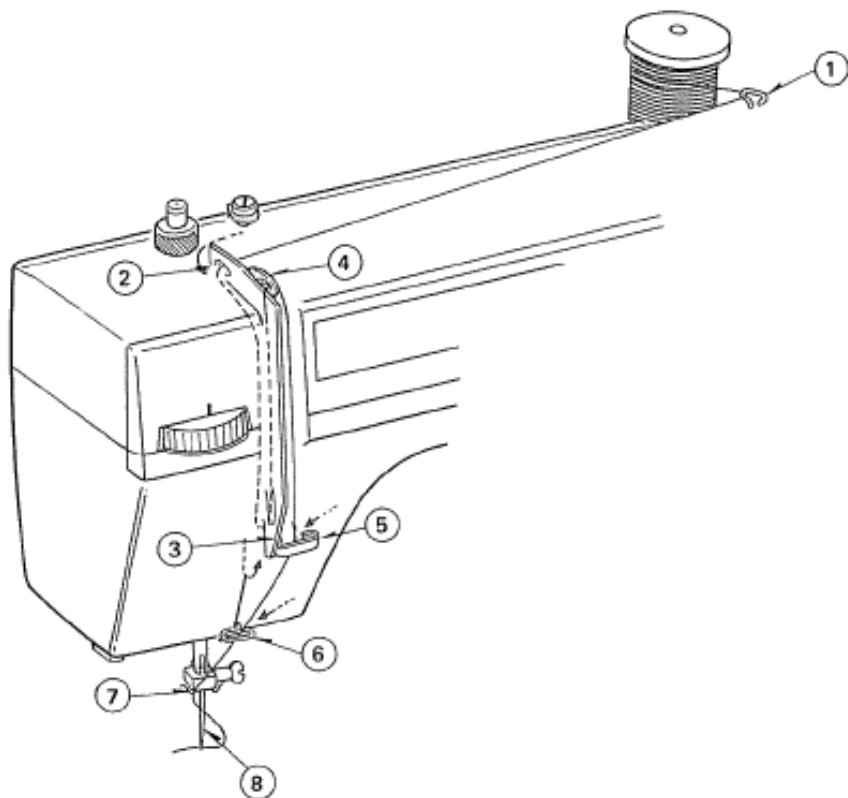

Podnieś szarpak do jego najwyższej pozycji, obracając odpowiednio kołem.

Za pomocą dźwigni podnieś stopkę dociskową, po czym przeprowadź nić według punktów (1) - (8).

- (1) Przeprowadź nić przez prowadnicę na wierzchu maszyny.
- (2) Przeprowadź nić dookoła prowadnicy oraz w dół do naprężacza.
- (3) Następnie przeprowadź nić przez uchwyt sprężyny.
- (4) Mocno przeciągnij nić przez szarpak (od lewej do prawej) oraz w dół przez ucho szarpaka. .
- (5) Następnie przeprowadź nić w dół po
- (6) prowadnicach.
- (7) Przeciągnij nić na tył uchwytu igły oraz następnie przez prowadnicę znajdującą się tam po lewej stronie.
- (8) Przeprowadź nić przez igłę od przodu do tyłu.

## Wyciąganie nici od igły

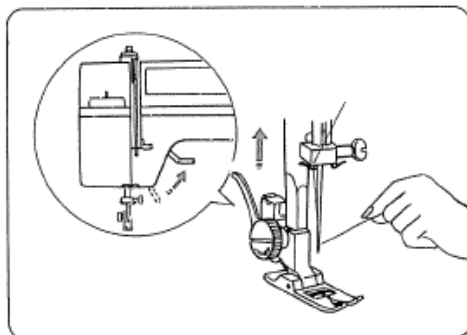

1) Podnieś stopkę i lewą ręką delikatnie przytrzymaj nić od igły.

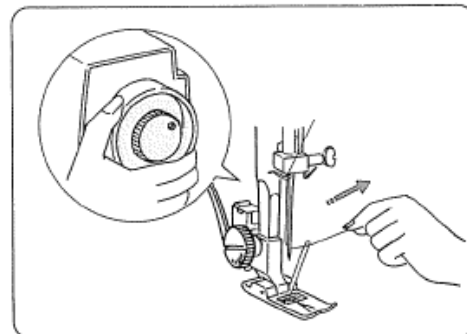

2) Prawą ręką obróć kołem lekko do siebie tak, aby igła poszła w dół. Kontynuuj obracanie kołem aż szarpak nie znajdzie się w swojej najwyższej pozycji. Teraz lekko wyciągnij nić od igły tworząc pętlę z nicią od szpulki.

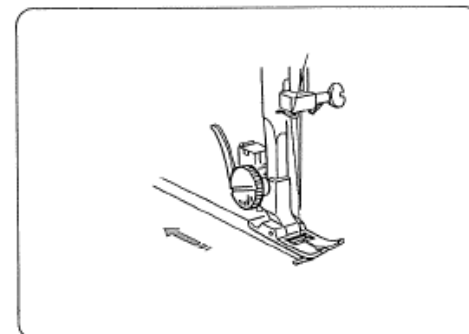

3) Wyciągnij około 15cm obu nici do tyłu i pod stopkę.

## Regulowanie naprężenia nici od igły

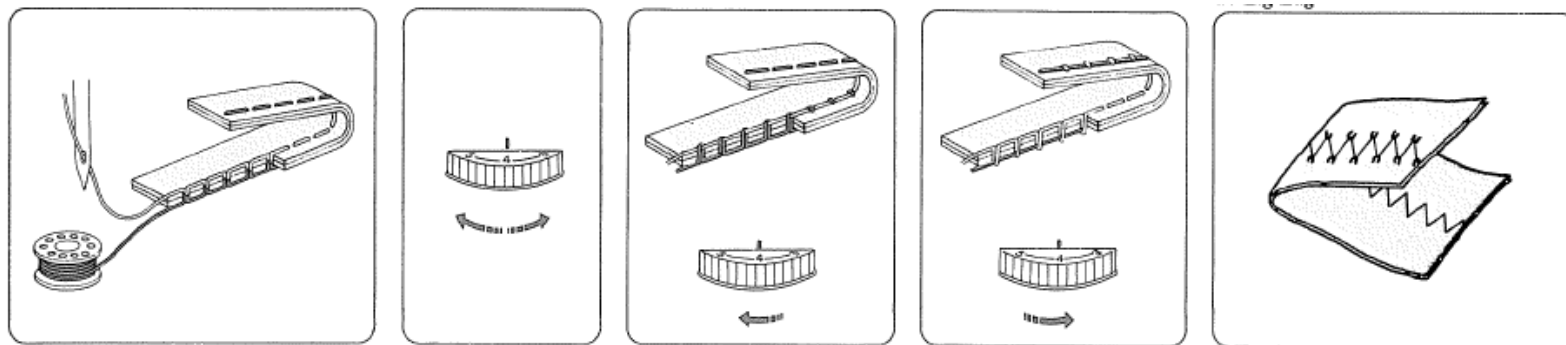

W prawidłowo wykonanym ściegu prostym, nici zamykają się między dwiema warstwami materiału

Ustaw pokrętko naprężenia nici na odpowiedni numer, wskazany przez wskaźnik.

Przesuwając pokrętko w lewo na niższy numer - zmniejszasz naprężenie nici.



Przesuwając pokrętko w prawo na wyższy numer - zwiększasz naprężenie nici.

### Naprężenie nici dla ściegów zygzakowych

Przy ściegach zygzakowych naprężenie nici górnej powinno być nieco mniejsze niż przy ściegu prostym. Nadto nić od szpulki nie pojawia się na prawej (wierzchniej) stronie materiału.

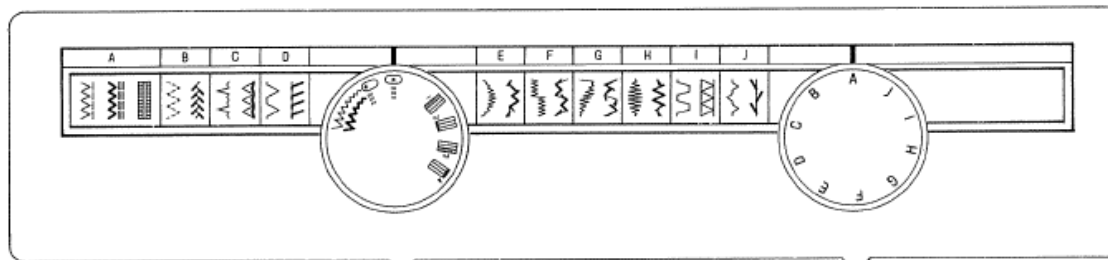
## Szerokość ściegu dla ściegów zygzakowych



Za pomocą pokręta mogą być ustawiane: szerokość dla ściegów zygzakowych  i  pozycje igły dla: ściegów prostych (pozycja centralna i lewa) oraz pozycja dla ściegów potrójnych  oraz pozycja dla obrzucania dziurki.

## Pokręto wyboru ściegów

Ustaw pokręto na wybranym znaku.

## Pokręto szerokości ściegów

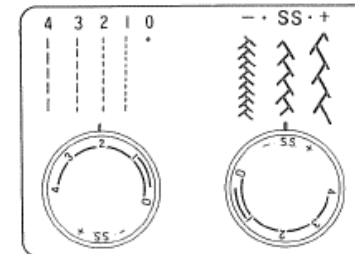

Im wyższy numer tym dłuższy ścieg. Możesz ustawić odpowiednią długość dla większości materiałów.

## Wybieranie wzorów ściegów elastycznych

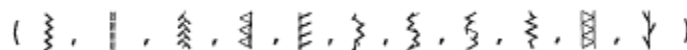

Dla szycia ściegów elastycznych ustaw pokręto długości ściegu na "S.S.". Jeżeli przednie lub wsteczne podawanie będzie rozregulowane - skoryguj je według następującej reguły:

- jeżeli wzory są zbyt zwarte, przekręć pokrętłem w kierunku " + ".
- jeżeli wzory będą zbyt rozłożyste, przekręć pokrętłem w kierunku " - ".

\* Przed przekręceniem pokrętłem wyboru ściegu oraz pokrętłem szerokości ściegu zygzakowego - ZAWSZE podnieś igłę ponad materiał i ponad stopkę.

## SZYCIE PODSTAWOWE

### Szycie ścięciem prostym

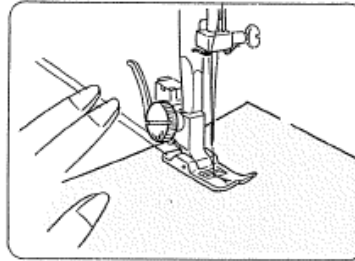
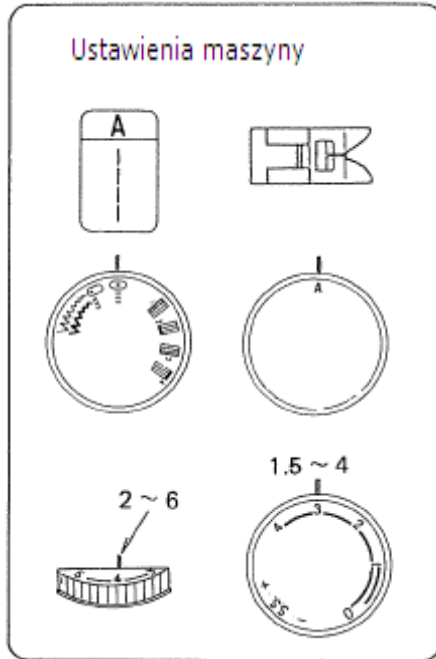

Podnieś stopkę i ustaw materiał przy linii prowadnicy na płycie ścięgowej.

Obniż stopkę, po czym przytrzymaj i wyrównaj nici (możesz lekko pociągnąć je do tyłu).

Naciśnij pedał.

Delikatnie prowadź materiał wzdłuż prowadnicy tak, by materiał podawany był płynnie.

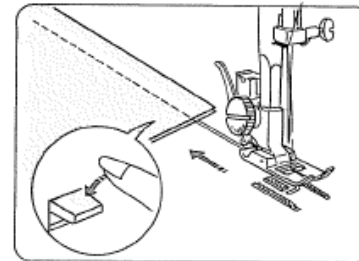

Dla wzmocnienia końcówki szwów, wciśnij dźwignię szycia wstecznego i wykonaj kilka ścięć wstecznych.

Podnieś stopkę i zdejmij materiał, pociągając nici do tyłu.

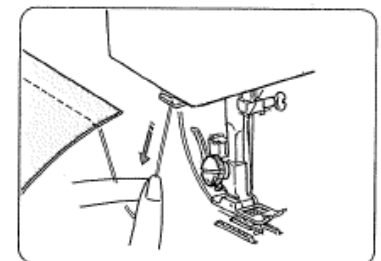

Nici powinny być przycięte w odpowiedniej długości aby rozpocząć nowy szew.

## Zmiana kierunku szycia

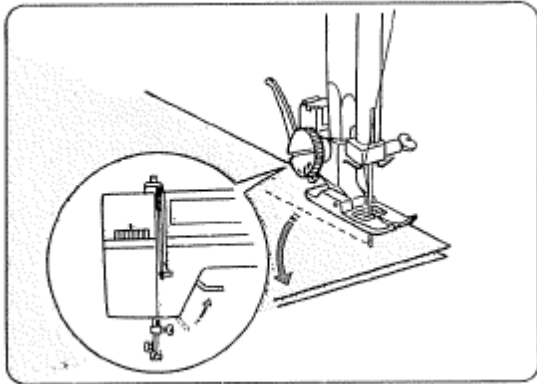

Zatrzymaj maszynę i obracaj kołem napędowym do siebie, aby igła znalazła się w materiale.  
Podnieś stopkę.  
Obróć materiał wokół osi igły aby zmienić kierunek szycia.  
Obniż stopkę.

## Szycie ściegiem zygzakowym

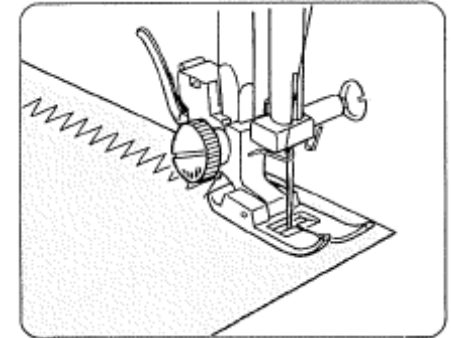
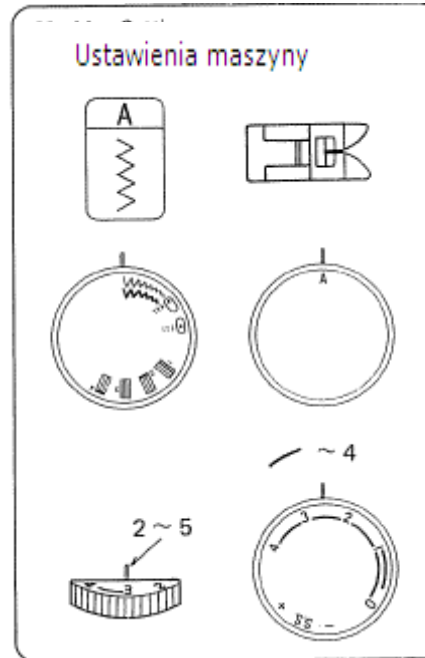

Prosty ścieg zygzakowy jest powszechnie używany - m.in. do obrębiania czy też do przyszywania guzików.

## ŚCIEGI UŻYTKOWE

### Obrzucanie

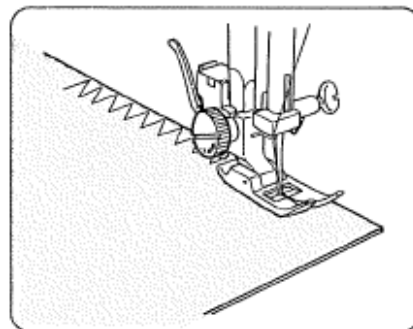
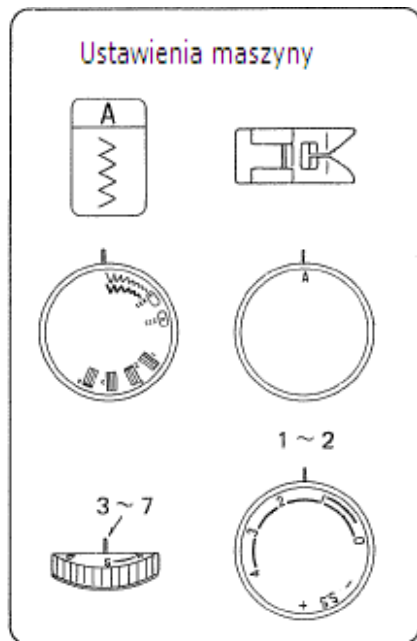

Ten ścieg jest używany do obrzucania krawędzi materiałów z tendencją. Szyj wzdłuż krawędzi materiału, pozostawiając odpowiednio dużo tolerancji.

Ścieg może być też użyty do obrębiania krawędzi.

### Ścieg obrębiający

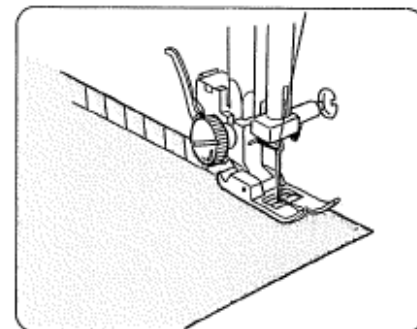
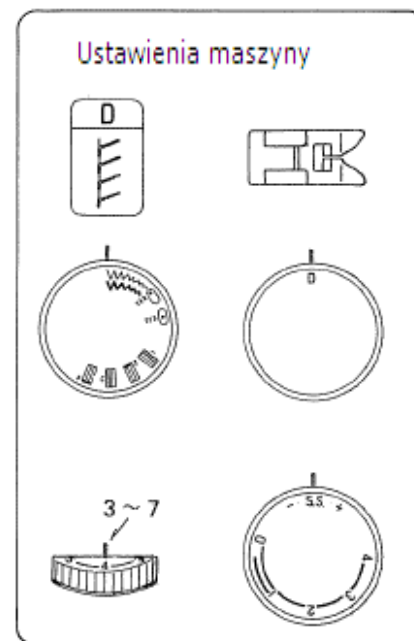

Ścieg obrębiający jest najbardziej efektywny, gdy prawa strona ściegu zygzakowego przechodzi przez krawędź materiału.

## Ściąg trykotowy

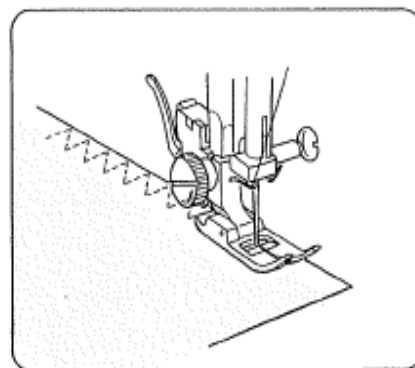
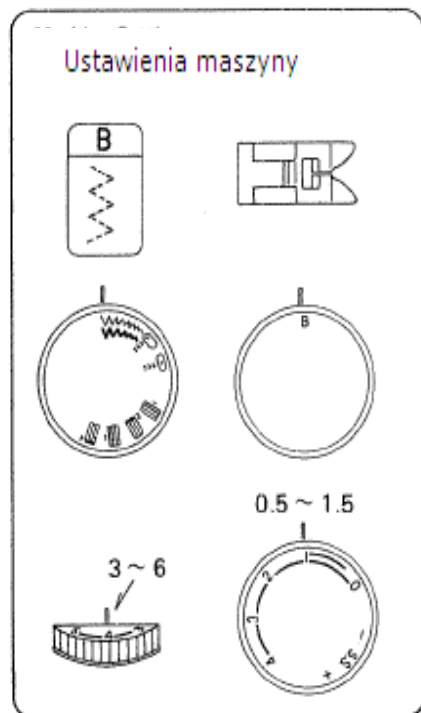

Umieść materiał pod stopką tak, aby krawędź znalazła się nieznacznie wewnątrz prawej części stopki. Prowadź materiał tak, aby ściegi po prawej stronie przeszły przez krawędź materiału.

## Ściąg potrójny

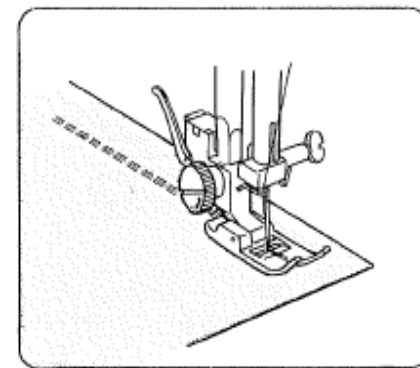
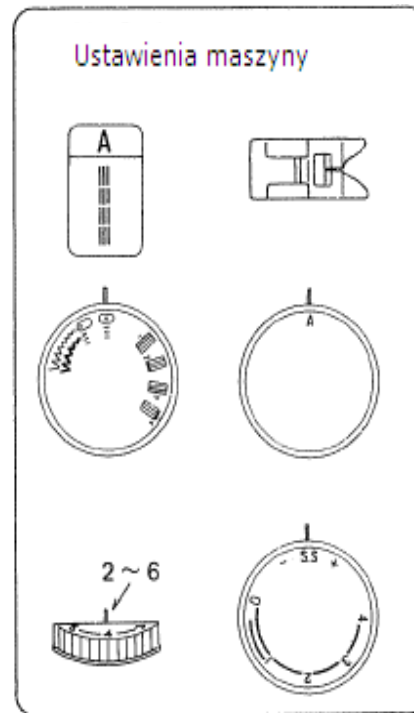

Wykonanie tego mocnego ściegu polega na tym, że maszyna wykonuje dwa ściegi do przodu oraz jeden do tyłu, formując w ten sposób silny szew.





## Obrzucanie dziurek

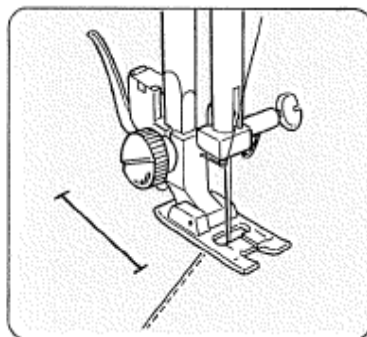

Wykonaj testowe obrzucenie na skrawku materiału.

Umieść guzik na skrawku materiału, po czym zaznacz na materiale jego górę i dół (w ten sposób wyznaczona zostaje długość ściegu).



Ustaw pokrętko szerokości ściegu zygzakowego na 1 . Przeciągnij obie nici do lewej strony. Obniż igłę do materiału w miejscu rozpoczęcia szycia, po czym obniż stopkę.

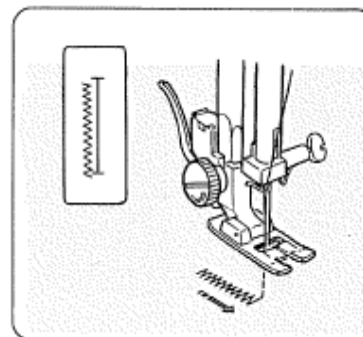

Szyj w dół lewej strony zatrzymując szycia na zaznaczonym punkcie. Podnieś igłę.

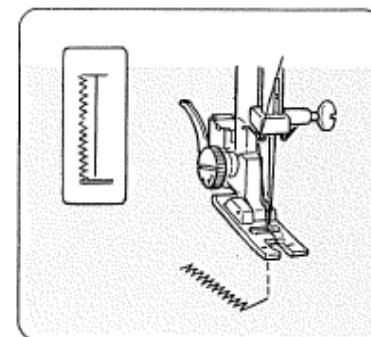

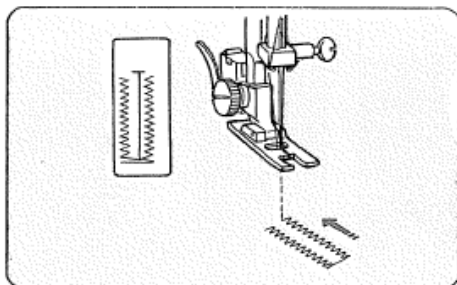

Ustaw pokrętko szerokości ściegu zygzakowego na 2 , po czym wykonaj 5 ściegów fastrygujących i podnieś igłę.

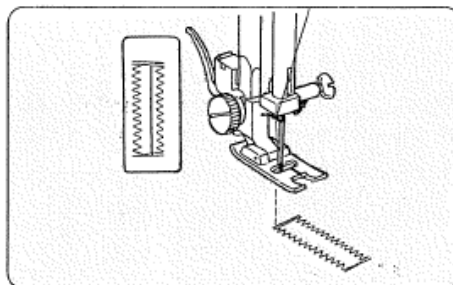

Ustaw pokrętko szerokości ściegu zygzakowego na 

Szyj prawą stronę obrzucenia dziurki. Zatrzymaj maszynę, gdy znajdzie się ona dokładnie po przeciwnej stronie od pierwszego ściegu po lewej stronie. Podnieś igłę.



Ustaw pokrętko szerokości ściegu zygzakowego na 

Wykonaj kilka ściegów fastrygujących, po czym podnieś igłę z materiału.

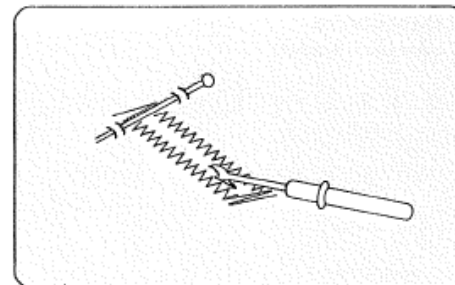

Zdejmij materiał z maszyny i przytnij szyjące nici. Wstaw szpilkę w fastrygę. Rozpruwaczem wytnij otwór na guzik, uważając przy tym by nie przyciąć szwów.

## Przyszywanie guzików



Umieść guzik na materiale.

Na stopkę wstaw szpilkę, która tworzy podstawę guzika.

Naciśnij dźwignię opuszczania ząbków i przesunij ją w prawo (ząbki zostaną opuszczone).

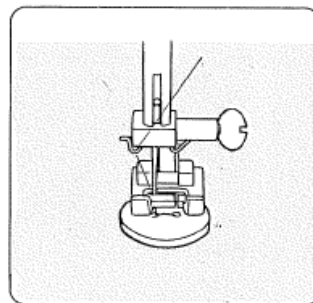

Ustaw pokrętko szerokości ściegów zygzakowych na  Dopasuj obie dziurki guzika do otworów w stopce, po czym umieść lewą dziurkę guzika zaraz przy punkcie opadania igły.

Obniż stopkę i obracaj pokrętkiem wyboru ściegu i aż punkt opadania igły nie znajdzie się dokładnie nad prawą dziurką guzika. Wykonaj około 5 ściegów i podnieś igłę.

Ustaw ponownie pokrętko szerokości ściegów zygzakowych na  i wykonaj kilka ściegów blokując nić.

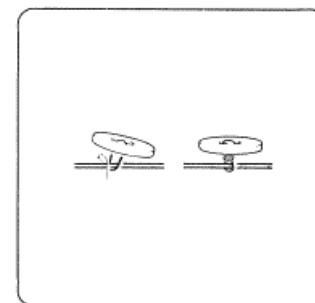
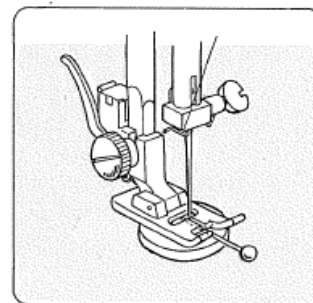

Aby wzmocnić podstawę guzika pozostaw 20 cm wolnych nici, po czym przytnij je. Skieruj nić od igły w dół przez otwór w guziku i nawiń ją wokół podstawy guzika.

Zwiąż nici po lewej stronie materiału i zawiąż w supeł.

## Przyszywanie zamków

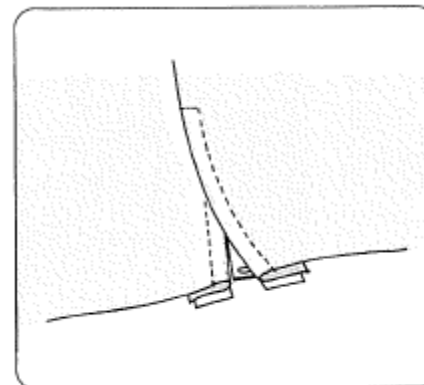
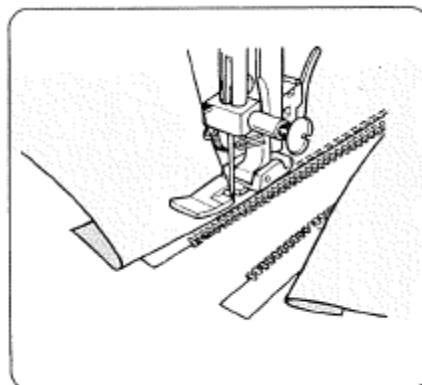
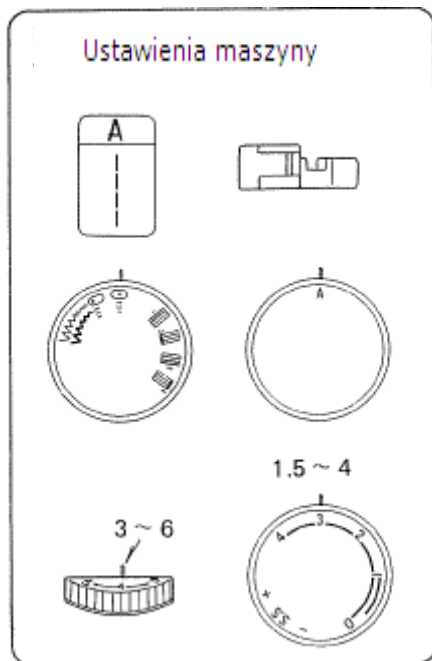

Przypnij lub sfastryguj taśmę zamka do materiału, po czym umieść ją pod stopką.

Przeciagnij nici do tyłu i pod stopką.

Aby szyć lewą stronę zamka, prowadź krawędź zamka wzdłuż ząbków, po czym szij przez materiał i taśmę.

## Obrażanie kryte

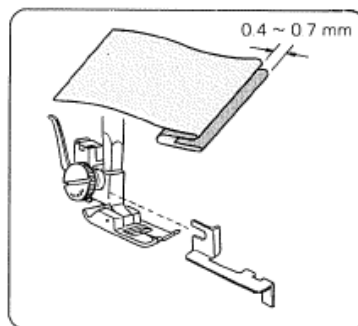
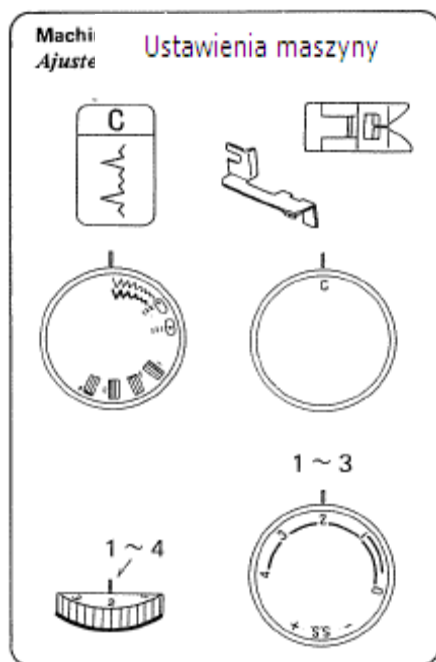

Zwiń odpowiednią ilość materiału i zepnij ją. Następnie utwórz zakładkę pod materiałem (patrz rysunek powyżej).

Obniż stopkę, po czym poluzuj śrubę na uchwycie stopki, aby wstawić prowadnicę do stopki.

Wstaw prowadnicę - powinna być ona umieszczona dokładnie pomiędzy czubkami stopki.

Po umieszczeniu prowadnicy przykręć śrubę.

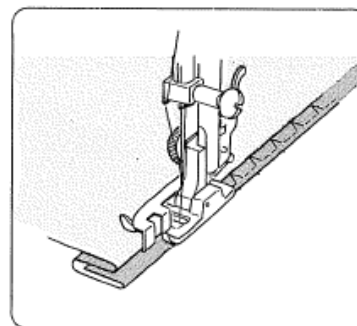

Podnieś stopkę i umieść materiał pod stopką tak, aby zakładka dochodziła do ściany prowadnicy.

Obniż stopkę i szyj powoli, kontrolując by węższy zygzak był wyszywany na rezerwie zakładki oraz by szerszy zygzak przechodził przez zwinięty materiał. Podczas szycia upewnij się, że zwinięty materiał podąża wzdłuż ściany prowadnicy.

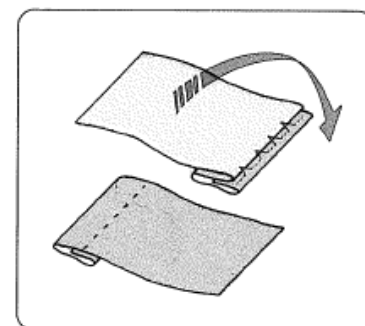

Rozwiń płasko materiał, prawymi stronami do siebie.

## Zakładka

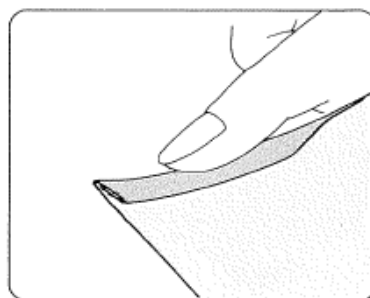
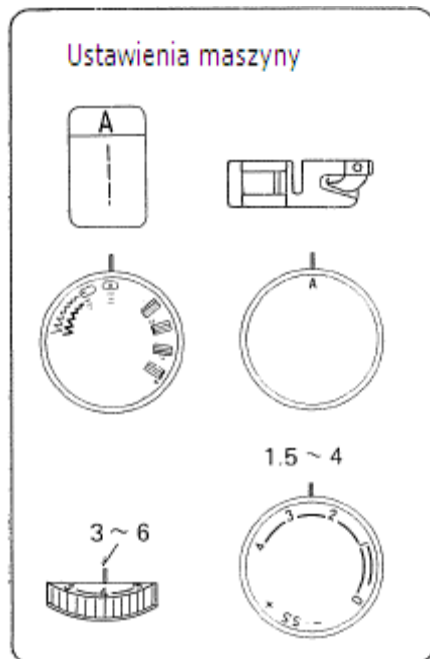

Wykonaj podwójne zagięcie o szerokości ok. 0.25 cm i długości 8 cm.

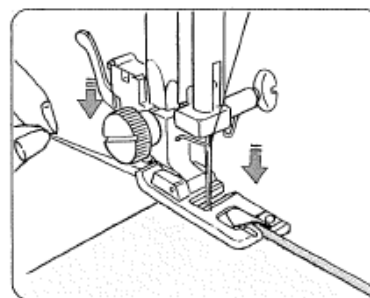

Obniż igłę do materiału w punkt, w którym chcesz rozpocząć szycie, po czym obniż stopkę.

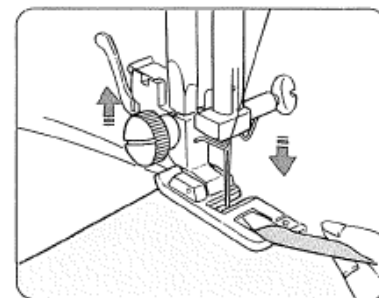

Obniż igłę do materiału, po czym podnieś stopkę. Wstaw zwinięty materiał pod fałdę na stopce.

## Wiązanka

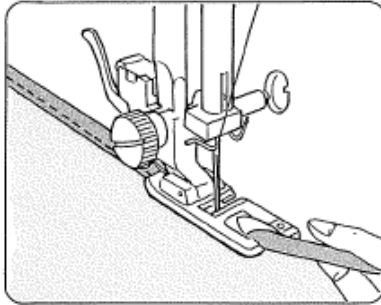

Obniż stopkę i szuj, podnosząc zawinięty materiał przed stopką tak, aby podawanie było płynne.

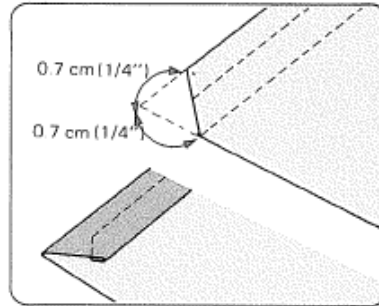

Przytnij materiał około 0.7 cm od narożnika (patrz rysunek powyżej) aby zapobiec powstaniu zgrubienia.

### Ustawienia maszyny

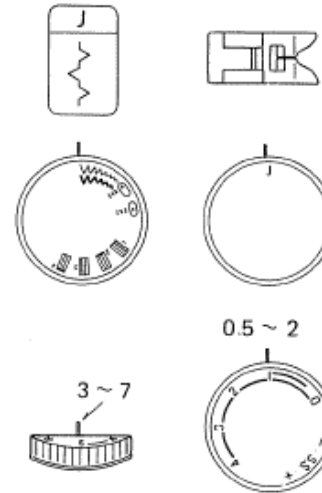

Użyj tego ściegu do łączenia dwóch kawałków materiału w celu stworzenia otwartego wzoru.

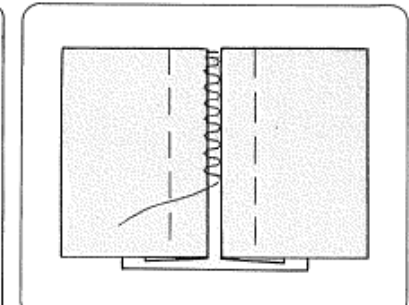

Zwiń z tyłu ok. 1.5 cm każdej z krawędzi materiału, po czym przeprasuj je. Przypnij krawędzie do papieru w odległości ok. 0.3 cm od siebie.

Szuj powoli prowadząc materiał tak, by igła przechodziła przez zawinięte krawędzie z każdej strony.

## Ścieg łączący

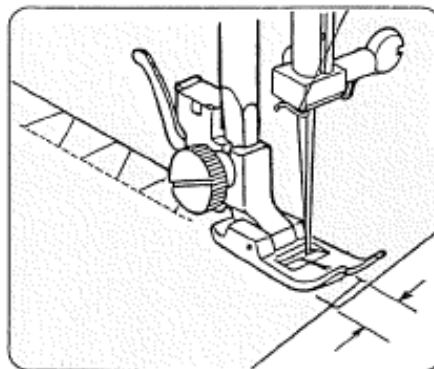
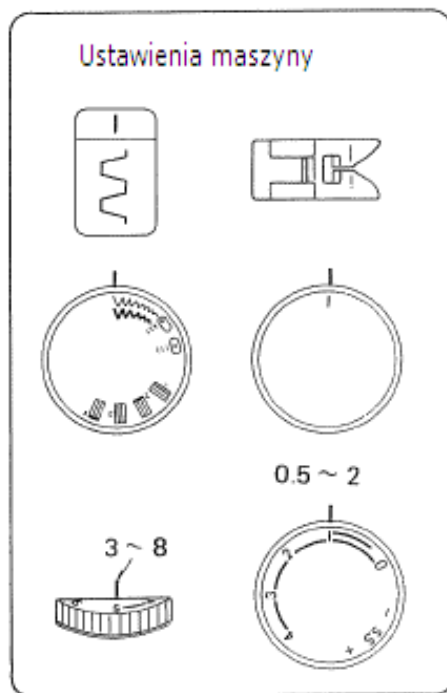

Użyj tego ściegu do łączenia dwóch materiałów (np. ciężkich podszewek).

Nałóż na siebie dwie krawędzie, po czym zszyj je ściegiem łączącym.



## Ścieg elastyczny

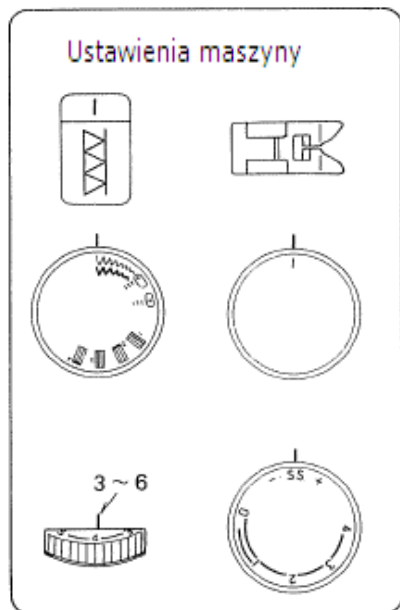

Wybierz ten ścieg aby dodać do materiału elastyczne dodatki.

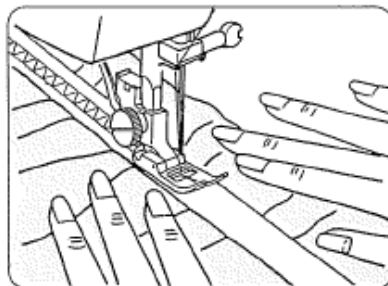
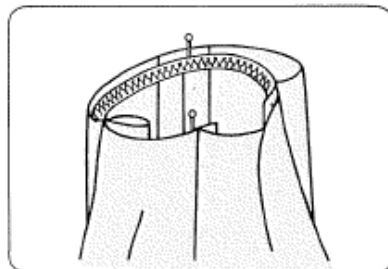

Umieść środek elastycznego dodatku pod środek stopki, po czym wszyj go w miejsce, upewniając się, że elastyczny dodatek jest równo rozłożony.

## ŚCIEGI DEKORACYJNE

### Ścieg muszelkowy

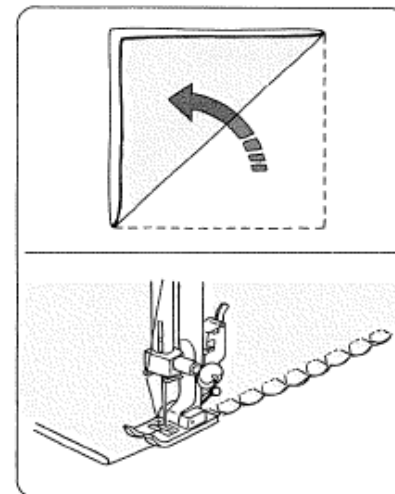
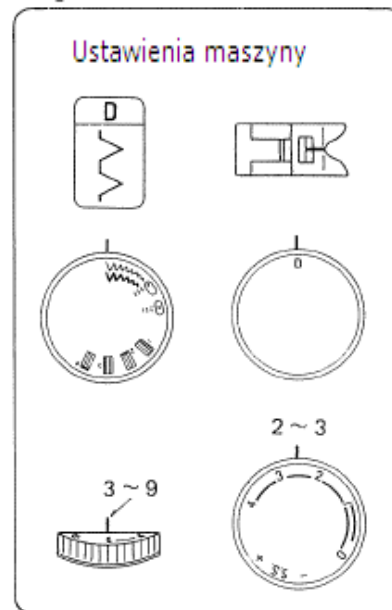

Umieść zawiniętą krawędź wzdłuż otworu w stopce.

Igła powinna przechodzić przez krawędź stopki tworząc zakładkę.

## Ścieg piórkowy

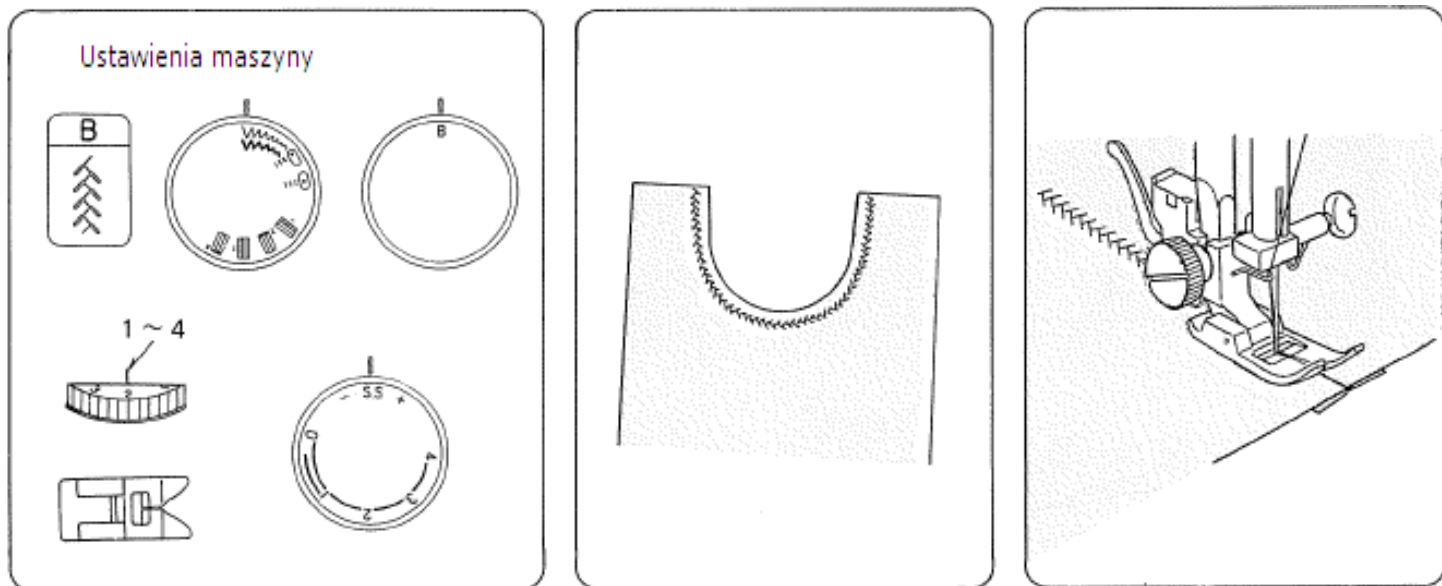

Ozdobny, a przy tym mocny ścieg piórkowy wzmacnia elastyczne i lniane materiały. Ścieg można wykorzystywać m.in. do podszywania bielizny lycrą, do dekoracyjnego obrębiania, a także do pikowania patchworków.

Ścieg ten możesz używać do obszywania już połączonych i przeprasowanych fragmentów, bądź też połączyć je samym tylko ściegiem piórkowym.

## Wzory ściegów ozdobnych

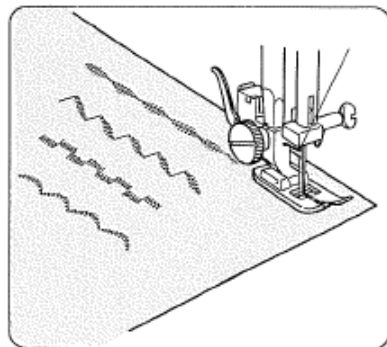
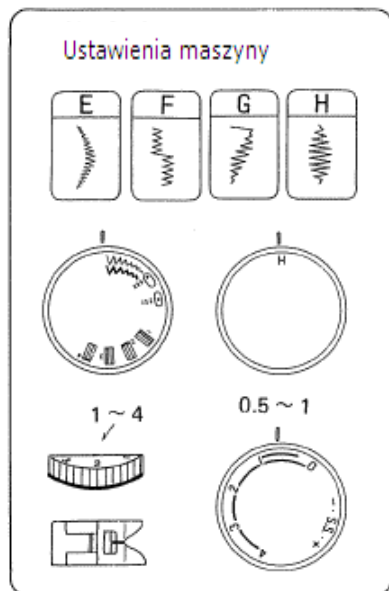

Ustaw rząd ściegów, po czym wyreguluj napięcie nici tak, by górna nić była ledwo widoczna na lewej stronie materiału.

Przetestuj ścieg na skrawku szytego materiału.

## Wzory ściegów elastycznych

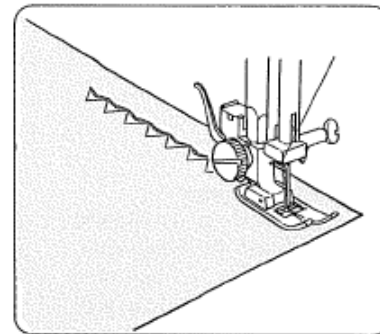
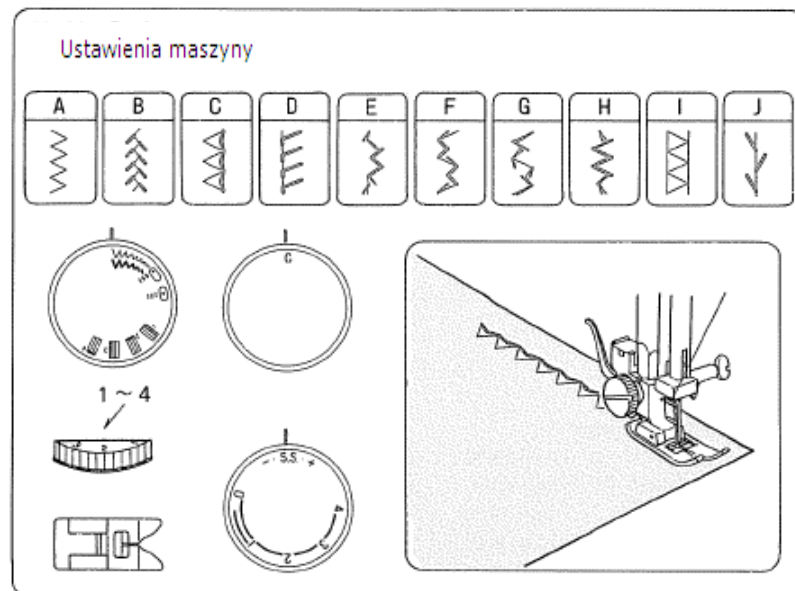

Jeżeli podawanie - tak w przód jak i w tył - nie będzie równomierne (wynikać to może np. z rodzaju szytego materiału), wówczas:

- jeżeli wzory są zbyt ściśnięte, przekręć pokrętko w kierunku " + ";
- jeżeli wzory są zbyt rozłożyste, przekręć pokrętko w kierunku " - ".

## KONSERWACJA MASZyny

### Zdejmowanie i zakładanie bębna



Zdejmowanie bębna:  
Podnieś igłę do jej najwyższej pozycji po czym otwórz pokrywę bębna (lub zdejmij wysuwaną pokrywę). Otwórz uchwyt obsadki szpulki znajdujący się w zawiasie, po czym wyjmij bębenek z maszyny.

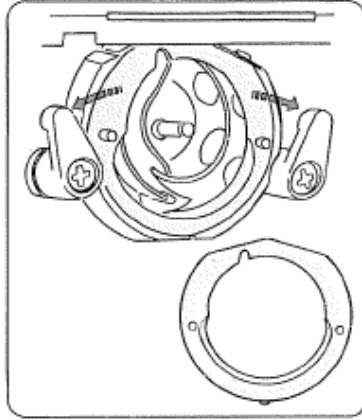

Otwórz obsadki pierścienia bębna, po czym wyjmij pierścień.

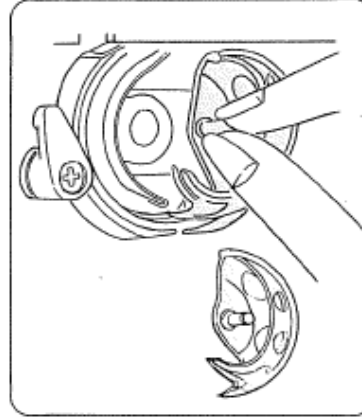

Wyjmij haczyk.

\* Oczyszcz bębenek przy pomocy szczoteczki lub suchej szmatki.

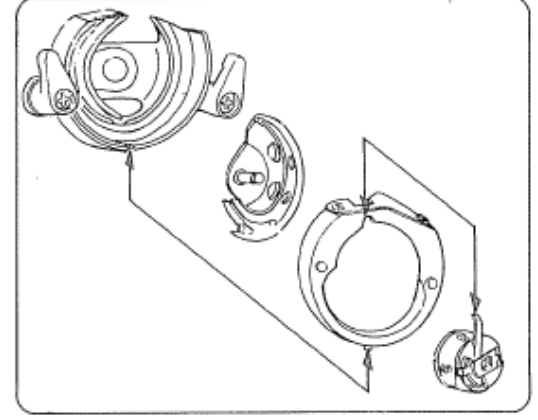

Zakładanie bębna:

Ustaw haczyk względem centralnego trzpienia, po czym delikatnie dopasuj go tak, by stworzył regularny okrąg.

Następnie nałóż pierścień (dolny trzpień należy dopasować do otworu).

Teraz zablokuj pierścień zatrzasnąwszy obsadki pierścienia do wewnątrz.

Nałóż obsadkę szpulki.

## Czyszczenie ząbków

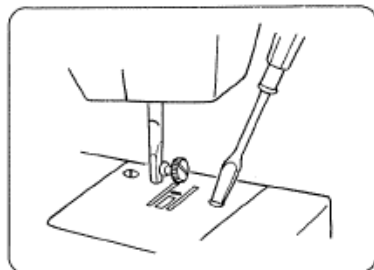

Zdejmij igłę oraz stopkę dociskową.

Wykręć śruby z płytki ścięgowej, a następnie zdejmij płytkę.

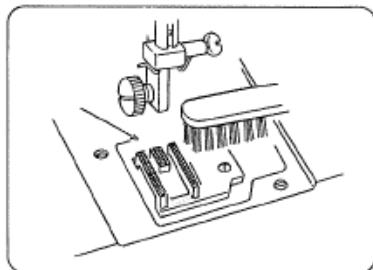

Za pomocą szczoteczki oczyść bębnek z kurzu i strzępków.

Nałóż płytkę ścigową.

### UWAGA:

po oczyszczeniu ząbków zaaplikuj kilka kropel we wskazany punkt.

## Naprężenie paska napędowego

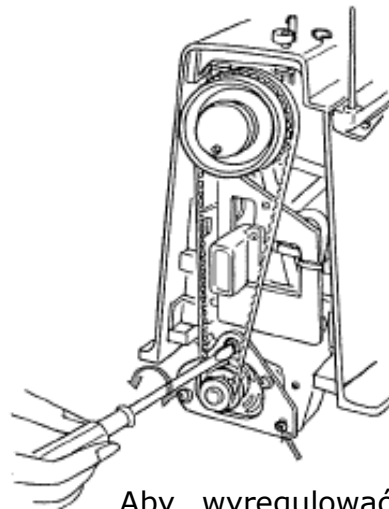

10 mm

Przy zmianie paska pozostaw 10 mm luzu.

Aby wyregulować naprężenie paska, zdejmij pokrywę boczną, a następnie poluzuj śruby (o jeden obrót śrubokrętem).

W ten sposób możliwe stanie się nieznaczne przesunięcie silnika w dół lub w górę.

Po korekcie przykręć śruby do oporu. Wówczas pasek powinien mieć odpowiednie naprężenie.

**OSTRZEŻENIE:** nie naprężaj paska zbyt mocno!

## Oliwienie maszyny

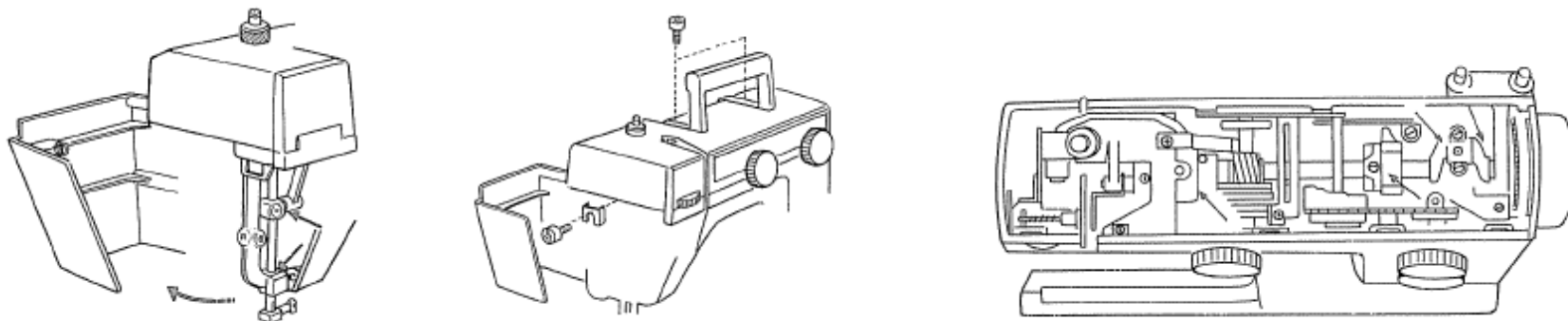

Otwórz pokrywę czołową maszyny i wyciągnij uchwyt do transportu.  
Odkręć 3 śruby po czym zdejmij pokrywę czołową.

Zaaplikuj kilka kropel odpowiedniej jakości oleju do maszyn na punkty wskazane strzałkami. Jeżeli maszyna w stałym użyciu, należy oliwić ją dwa-trzy razy w roku.

Jeżeli po dłuższej bezczynności maszyna nie pracuje płynnie - zaaplikuj kilka kropel nafty oczyszczonej po czym uruchom maszynę i utrzymuj ją w ruchu przez około minutę.

Przed oliwieniem wytrzyj punkty oliwienia.

## ROZWIĄZYWANIE PROBLEMÓW

<b>Problem</b>	<b>Przyczyna</b>	<b>Patrz str.</b>
Maszyna głośno pracuje	<ol style="list-style-type: none"> <li>1. Nić zaplątała się w bębenu.</li> <li>2. W bębenu lub uchwycie szpulki nagromadziły się strzępki</li> </ol>	<p>s. 36</p> <p>s. 37</p>
Pęka nić od igły	<ol style="list-style-type: none"> <li>1. Nić od igły jest niewłaściwie nawleczona.</li> <li>2. Naprężenie nici jest za mocne.</li> <li>3. Igła jest tępą lub zakrzywioną.</li> <li>4. Igła została niewłaściwie wstawiona.</li> <li>5. Materiał nie został przeciągnięty do tyłu po zakończeniu szycia.</li> <li>6. Nić jest za słaba lub za mocna dla szyczego materiału</li> </ol>	<p>s. 17</p> <p>s. 19</p> <p>s. 12</p> <p>s. 12</p> <p>s. 21</p> <p>s. 13</p>
Pęka nić od szpulki	<ol style="list-style-type: none"> <li>1. Nić od szpulki jest niewłaściwie nawleczona w uchwycie szpulki.</li> <li>2. W uchwycie szpulki nagromadziły się strzępki.</li> <li>3. Szpulka jest uszkodzona lub nie obraca się płynnie.</li> </ol>	<p>s. 16</p> <p>Oczyść obsadkę szpulki. Zmień szpulkę.</p>

Pęka igła	<ol style="list-style-type: none"> <li>1. Igła została niewłaściwie wstawiona.</li> <li>2. Igła jest tępa lub zakrzywiona.</li> <li>3. Śruba zaciskowa igły jest luźna</li>   <li>4. Naprężenie nici od igły jest za mocne.</li> <li>5. Materiał nie został przeciągnięty do tyłu po zakończeniu szycia.</li> <li>6. Igła jest za słaba do szytego materiału.</li> <li>7. Obrócono pokrętkę wyboru ściegu gdy igła była wbita w materiał.</li> </ol>	<p>s. 12 s. 12 s. 12</p> <p>s. 19 s. 21 s. 13 s. 20</p>
Przeskakiwanie ściągów	<ol style="list-style-type: none"> <li>1. Igła jest niewłaściwie wstawiona.</li> <li>2. Igła jest zakrzywiona lub tępa.</li> <li>3. Igła i/lub nici nie są odpowiednie do szytego materiału.</li> <li>4. Nie użyto igły do materiału elastycznego (zakończony na niebiesko) do szycia materiału delikatnego lub syntetycznego.</li> <li>5. Nić od igły jest niewłaściwie nawleczona.</li> <li>6. Docisk stopki jest niewystarczający.</li> </ol>	<p>s. 12 s. 12 s. 13 s. 13</p> <p>s. 17 s. 9</p>
Marszczenie szwów	<ol style="list-style-type: none"> <li>1. Naprężenie nici jest za mocne.</li> <li>2. Maszyna nie jest właściwie nawleczona.</li> <li>3. Igła jest za mocna dla szytego materiału.</li> <li>4. Gęstość ściegu jest za duża dla szytego danego materiału.</li> <li>5. Niewłaściwie ustawiono docisk stopki. * Do szycia bardzo cienkiego materiału użyj podkładki  (wstaw ją pod materiał) z kartki papieru.</li> </ol>	<p>s. 19 s. 17 s. 13</p> <p>Zwiększ gęstość ściegu.</p> <p>s. 9</p>



Pętla pod materiałem	<ol style="list-style-type: none"> <li>1. Naprężenie nici od igły jest za słabe.</li> <li>2. Igła jest za gruba lub za cienka dla danego materiału.</li> </ol>	<p>s. 19 s. 13</p>
Materiał nie jest podawany płynnie	<ol style="list-style-type: none"> <li>1. W ząbkach nagromadziły się strzępki.</li> <li>2. Docisk stopki jest za słaby.</li> <li>3. Ściegi są za delikatne.</li> <li>4. Nie podniesiono ząbków przed rozpoczęciem "zwykłego" szycia.</li> </ol>	<p>s. 37 s. 9 Zmniejsz gęstość ściegów. s. 10</p>
Maszyna nie pracuje	<ol style="list-style-type: none"> <li>1. Nie podłączono maszyny.</li> <li>2. Nić zaplątała się w bębenu.</li> <li>3. Przy poleceniu nawijania szpulki blokada nawijacza jest odłączona.</li> </ol>	<p>s. 6 s. 36 s. 15</p>
Dziurka jest niewłaściwie obrzucona	<ol style="list-style-type: none"> <li>1. Długość ściegu jest nieodpowiednia dla danego materiału.</li> <li>2. Materiał został pociągnięty lub popchnięty.</li> </ol>	<p>s. 20 Materiał jest podawany ze zbyt dużą siłą.</p>